



CSN®-EINSCHRAUBHEIZKÖRPER AUSFÜHRUNG MIT Ø 11,5 MM UND Ø 16 MM ROHRHEIZKÖRPER

11,5 mm ø Verschraubung G 2" ERCH III/
mit 3 Rohrheizkörper 16 mm ø Verschraubung G 2½" ERCH IV/

Anwendung:

Erwärmung von Flüssigkeiten oder Gasen

Vorteile:

Geringe Baumaße bei gleicher Leistung im Vergleich zu herkömmlichen Heizkörpern. Niedrige Oberflächenbelastung im Vergleich zu herkömmlichen Heizkörpern.

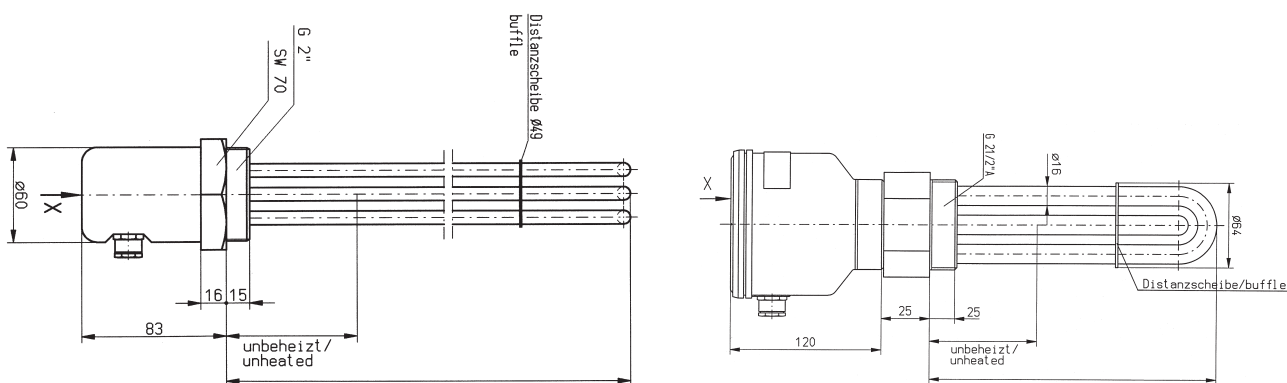

mit Edelmantel

Typ	Einbaulänge mm	Spannung Volt	Leistung Watt	Oberflächenbelastung W/cm ²
ERCH III / 20	200	400 3N~	2500	7,0
ERCH III / 25	250	400 3N~	3000	6,4
ERCH III / 35	350	400 3N~	4500	6,6
ERCH III / 45	450	400 3N~	7500	8,3
ERCH III / 65	650	400 3~	10000	7,5
ERCH III / 80	800	400 3~	12000	7,2
ERCH IV / 25	250	400 3N~	4000	6,6
ERCH IV / 35	350	400 3N~	6000	6,6
ERCH IV / 45	450	400 3N~	9000	7,5
ERCH IV / 65	650	400 3~	13500	7,5
ERCH IV / 80	800	400 3~	16000	7,1

Anfertigungsgerät / kein Lagerbestand

Keine Lagerware. Fertigungszeiten bitte anfragen.

Ihre Ansprechpartner:

Bernd Tigges

Telefon: (02392) - 692 - 42
Telefax: (02392) - 692 - 8942
eMail: bernd.tigges@schniewindt.de

Stephan Drüeke

Telefon: (02392) - 692 - 43
Telefax: (02392) - 692 - 8943
eMail: stephan.drueeke@schniewindt.de